

Produktinformation

28 mm Blockbohlenhaus

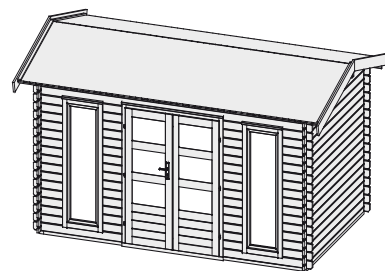

Außenmaße	B 417 × T 247 cm
Sockelmaße	B 400 × T 230 cm
Innenmaße	B 394 × T 224 cm
Dachstand	B 457 × T 260 cm
Dachüberstand vorne / seitlich / hinten	15 / 29 / 15 cm
Seitenhöhe	204 cm
Firsthöhe	243 cm
Umbauter Raum	20,4 m³
Dachfläche	12,2 m²
Dachneigung	15°
Türflügel Außenmaße	B 70,5 × T 4 × H 177 cm
Tür Durchgangsmaße	B 135,5 × H 175 cm
Tür Lichtausschnitt (á Element)	B 50 × H 30 cm
Fenster Anzahl	2
Fenster Außenmaße	B 60 × H 170 cm
Fenster Lichtausschnitt	B 37,5 × H 147 cm
Bedarf Schindeln	5 Pakete
Bedarf Bitumendachbelag (zur Ersteindeckung!)	2 Rollen (7,5 m²)
Bedarf selbstklebende Dachfolie	-
Bedarf selbstklebende Bitumendachbahn	7 Rollen
Bedarf Dachrinnenpakete (Holz)	-
Bedarf Dachrinnenpakete (Kunststoff)	-
Bedarf Terrassendielen	Pack E
Paketmaße	B 450 × T 120 × H 56 cm / 661 kg

Bitte beachten Sie dazu den Punkt Vorbereitung der Stellfläche bzw des Fundaments

Fundamentplan ohne Boden (in mm)

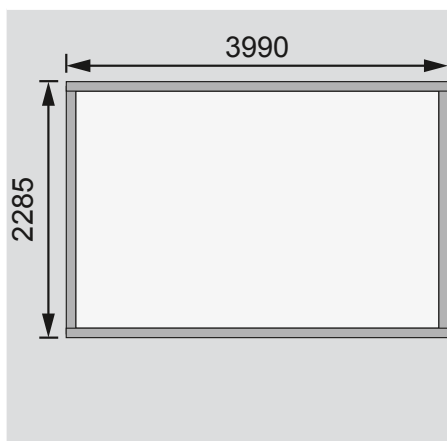

Fundamentplan mit Boden (in mm)

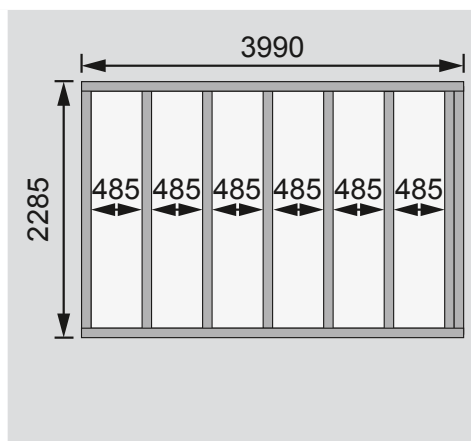

Draufsicht

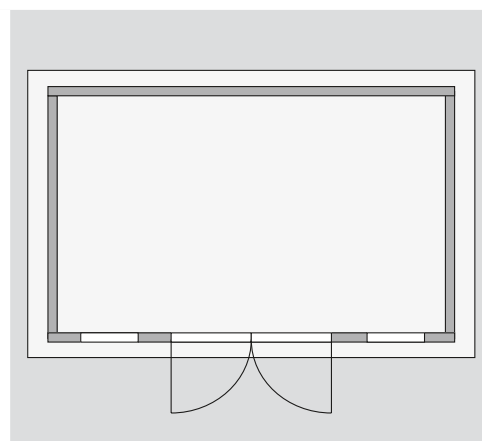

Ausführung

- Nordische Fichte, naturbelassen
- Wand
 - Werden durch Schrauben und Stecken miteinander verbunden
 - 28 mm Rundprofil mit Nut und Feder
 - 6-Plus-Eckverbindung

Dach

- Massivholzdach mit Nut und Feder
- Inkl Bitumendachbelag zur Ersteindeckung

Tür

- Doppelflügeltür, vormontiert
- 3 Lichtausschnitte á Türflügel, Echtglas
- Zylinderschloss inkl 3 Schlüssel
- Justierbare Türbänder für optimale Ausrichtung

Fenster

- Dreh-/Kippfenster in Front, vormontiert
- Echtglas
- Fußboden
 - Als Zubehör erhältlich
 - Massivholzboden mit Nut und Feder
- Unterkonstruktion
 - ca 60 mm breite Bodenbalken, kesseldruckimprägniert